

TAXI ZERBITZUA BATERA EMATEKO IRUÑEKO LURRALDE EREMUAN TAXI ZERBITZUA ARAUTZEN DUEN ORDENANTZA TEKNIKOAK.

ARRAZOIAK AZALTZEA

2005eko uztailaren 16an, uztailaren 6ko Taxiari buruzko 9/2005 Foru Legea indarrean sartu zen. Lege horren xedapen gehigarri bakarrak taxi zerbitzua batera emateko Iruñerriko lurralde eremua ezarri eta eskumen guztiak Iruñerriko Mankomunitatearen esku uzten zituen.

2005eko urriaren 11n, Iruñerriko Mankomunitatearen Batzar Orokorrak adostu zuen taxi zerbitzua batera emateko Iruñerriko lurralde eremua ezartzea.

2005eko abenduaren 22an, Iruñerriko Mankomunitatearen Batzar Orokorrak behin betiko onetsi zuen taxi zerbitzua batera emateko Iruñerriko lurralde eremuan taxi zerbitzua arautzen zuen ordenantza (2006ko urtarrilaren 20ko NAO). Ordenantza arautzaile horrek hainbat aldaketa izan ditu.

Ordenantza tekniko honek xehetasun gehiagoko alderdi teknikoak arautzen ditu, aipatu ordenantza arautzaile horren osagarri, eta lau titulu, xedapen iragankor bat eta azken xedapen bat ditu.

Lehen tituluan, ordenantzaren helburua, legearen aplikazio eremua eta administrazio eskuduna arautzen dira.

Bigarren tituluak ibilgailuaren ezaugarri zehatzak arautzen ditu, baita horretan instalatutako elementu gehigarriak ere.

Hirugarren tituluak korporazio irudia arautzen du.

Laugarren tituluak zerbitzuaren antolaketa arautzen du.

Xedapen iragankorra korporazio irudi berria ezartzearen ingurukoa da, eta azken xedapenak indarrean noiz hasiko den aipatzen du.

LEHEN TITULUA.- ARAU OROKORRAK

1. artikulua.- Xedea.

Ordenantza honen xedea da arautzea taxi zerbitzua batera emateko Iruñerriko lurralde eremuan hiriko taxi zerbitzuaren xehetasun gehiagoko alderdi teknikoak.

2. artikulua.- Aplikazio eremua.

1. Ordenantza tekniko hau taxi zerbitzua batera emateko Iruñerriko lurralde eremuko hiriko taxi zerbitzuan aplikatu ahal izanen da oro har, uztailaren 6ko Taxiari buruzko 9/2005 Foru Legean ezarritakoarekin bat. Legeak honako udalerrri hauek hartzen ditu barne:

- .. Antsoain
- .. Aranguren
- .. Barañain
- .. Beriain
- .. Berriobeiti
- .. Berriozar
- .. Burlata
- .. Zizur
- .. Egues
- .. Esteribar
- .. Ezkabarte
- .. Galar
- .. Uharte
- .. Noain-Elortzibar
- .. Oltza
- .. Orkoien
- .. Iruña
- .. Atarrabia

.. Zizur Nagusia

2. Aplikazio eremu hori aldatu ahal izanen da, uztailearen 6ko Taxiari buruzko 9/2005 Foru Legean ezarritakoarekin bat.

3. artikulua.- Administrazio eskuduna.

Iruñerriko Mankomunitateari dagokio taxi zerbitzua batera emateko Iruñerriko lurralde eremuko taxi zerbitzuaren alde bakarreko antolaketa eta kudeaketa.

BIGARREN TITULUA.- IBILGAILU ETA BESTE ELEMENTU BATZUEI BURUZ.

I. KAPITULUA.- 4.400 MM-KO LUZERA BAINO TXIKIAGOA DUTEN IBILGAILUEI EXIJITZEN ZAIZKIEN EZAUGARRIAK.

4. artikulua.- Kanpoko luzera 4.400 mm-koa baino txikiagoa duten ibilgailuen arau orokorrak eta prozedurazkoak.

a) Taxiari buruzko uztailearen 6ko 9/2005 Foru Legearen 22.2 artikuluan ezarritakoarekin bat, Iruñerriko Mankomunitateari dagokio betebeharrak gehigarriak zehazteko aukera, horiek erabiltzaileei behar bezalako zerbitzua ematea bermatzeko egokiak jotzen baldin badira. Ahalmen hori zehaztuta dago taxi zerbitzua arautzen duen ordenantzaren 20. artikuluan, baita ordenantza tekniko honetan ere.

b) Lizenziaren titularrak erantsi beharko du, ibilgailua berritzeko edo atxikitzeko prozesuan, fabrikatzaileak edo kontzesiodunak emandako ziurtagiri bat. Horrek egiaztatu beharko du modelo zehatz hori bat datorrela ordenantza honetan zehaztutako ezaugarriekin.

c) Iruñerriko Mankomunitateak, edozein unetan, baieztatu ahal izanen du hemen garatzen diren baldintzak beti eta etengabe betetzen direla, eta, bete ezean edo iruzurra egonez gero, dagozkion neurriak hartu ahal izanen ditu.

d) Ordenantza tekniko honetan exiji daitezkeen baldintzak alde batera utzita, kontuan hartu beharko dira aplikagarria den indarreko legerian zehaztutako arauak, elementu osagarriak –bai barnekoak, bai kanpokoak– jartze eta kokatzeari buruzkoak. Honako hauek izan daitezke, besteak beste, elementu horiek: manparak, taximetroak, inprimagailuak, tarifa askotarikoak adieraztekoak.

e) Modelo edo aldaera bat ez da arau honekin bat etorriko bidaiarien irisgarritasun edo erosotasun kota batek eta gidatzeko egokia den ergonomiak ez badu betetzen kapitulu honetan ezarritakoa edo, beteta ere, ez badu betetzen tarifa sistemaren elementuetarako aurreinstalazioen sistemarekin.

5. artikulua.- Kanpoko luzera 4.400 mm-koa baino txikiagoa duten ibilgailuen arau bereziak eta prozedurazkoak.

5. I.- Izendapena, definizioak eta neurriak berlingetan.

Honako modu honetan zehazten dira taxi zerbitzua ematea helburu duten ibilgailuetan kontrolatu beharreko neurriak:

1.-Izendapenak eta definizioak

UNE 26-363-85 arauaren 2. puntuak arautuko ditu izendapen eta definizioak.

1.1.-Izendapena

Araudi honetan zehaztutako neurriak honako letra larri hauen bidez izendatuko dira:

L – Luzerak neurtzeko

A – Zabalerak neurtzeko

H – Altuerak neurtzeko

a – Angeluak neurtzeko

Neurri guztien kotak honako modu honetan bereiziko dira: dagokion letra, eta, horren segidan, ordinal progresibo bat. UNE 26-363-85 araua

1.2.-Definizioak - Definizioak

“R” puntua da eserleku baten erreferentzia puntua, fabrikatzaileak adierazitakoa. Horren koordinatuak, bere egiturari lotuta zehaztuta, enbor-hanken errotazio puntuaren kokagune teorikoarenak dira (H puntua) gidariaren eserlekurako, edo, bestela, fabrikatzaileak erabilera normalean eserleku bakoitzerako aurreikusten duen kokagune baxuen eta atzeratuena.

Arau honen neurrien ondorioetarako, puntu hau dago atzeko edozein eserlekuren luzetarako plano ertainaren gainean. UNE araua.

“B” puntua da fabrikatzaileak zehaztutako orpo puntua. UNE araua. (1. irudia).

2.-Neurriak

Une 26-363-85 arauaren 3. puntuan zehaztutakoak erabiliko dira, azpimarratutako testuetan adierazten diren osagarriekin.

Ondoren zehaztutako neurriak honako kontzeptu hauei dagozkienak dira:

- Ibilgailuaren karrozeriaren luzera
- Bidaiariak ibilgailuan sartzeko duen irisgarritasuna
- Bidaiariak ibilgailuaren barnean duen erosotasuna

2.1.- Karrozeriaren luzera

L1: aurreko eta atzeko muturren arteko distantzia, kolpe-leungailua, irtenak edo osagarriak barne. UNE araua. (2. irudia)

2.2.- Bidaiariaren irisgarritasuna

L2: ibilgailuaren erdialdeko eta atzealdeko zutoinen arteko distantzia horizontal librea, 650 mm-ko altueraren gainetik neurtuta, horren oinaren alderik baxueneko puntuaren gainetik. Neurri hori, gutxienez, 250 mm-ko altueran exijituko da, etenik gabe bi zutoin horien artean. (2. irudia). UNE araua.

L3: atzeko atearen erdialdeko eta atzeko zutoinen arteko distantzia horizontal librea, R + 250 mm-ko altueran neurtuta.

Neurri hori, gutxienez, 200 mm-ko altueran exijituko da, etenik gabe. (2. irudia). UNE araua.

L4: gutxieneko distantzia librea, atzeko eserlektatik, honako hauetaraino: karrozeria, atzeko atea ahalik eta irekiena, aurreko eserlekua eta sarbidea mugatzen duten gainerako osagarriak. Plano horizontalean neurtuko da, atearen hutsuneko atalasearen gainetik, 40 eta 75 mm bitarteko altueran. Aurreko eserlekua ahalik eta atzeeneko kokagunean egonen da, eta bizkarraldea, bertikalari dagokionez, 25º-ko angeluan, horrela erregulatzea posible baldin bada (3. eta 4. irudiak). UNE araua, osatuta.

H1: atzeko atearen atalasearen eta hutsuneko ateburuaren arteko distantzia librea, zehar-planoan neurtuta. Neurriak, gutxienez, 300 m-ko luzera horizontala izanen du, goiko aldean. (2. irudia). UNE araua.

a1: irekiera angeluarra atzeko atean. (4. irudia). Arau osatua. Ezin izanen zaie aplikatuko ate irristakorrei. UNE.

H5: atzeko atearen atalasetik zoladuraren planora doan distantzia bertikala, ibilgailua ibiltzeko moduan egonda. (5. irudia)

2,3.- Bidaiariaren erosotasuna

A1: zutoinen arteko gutxieneko distantzia horizontala, zehar-plano batean neurtuta. Zehar-plano hori atzeko eserlekuaren R puntutik pasatuko da R eta R + 350 mm bitarteko altuera batean, besoei eustekoa, hautsontziak, apaingarriak edo bestelako osagarriak kontuan hartu gabe.

Neurri horrek, gutxienez, 150 mm-ko altueran mantendu beharko du, etenik gabe. (6. irudia). UNE araua.

L5: gidariaren aldeko atzeko eserlekuko R puntuaren eta B puntuaren arteko distantziaren traza horizontalaren proiektzioa, luzetarako plano baten gainean. (5. irudia). UNE araua.

L6: R puntuaren bertikalaren gainetik 250 mm-ra dagoen puntuaren eta aurreko eserlekuko atzealdearen arteko gutxieneko distantzia horizontala; atzeko eserlekua ahalik eta atzeena egonda eta bere bizkarralde, bertikalari dagokionez, 25º-ko angeluan kokatuta, horrela erregulatzea posible baldin bada. (5. irudia). UNE araua.

L7: R puntuaren eta atzeko eserlekuaren aurrealdeko ertzaren arteko distantzia horizontala, puntu horretatik igarotzen den luzetarako plano batean neurtuta. (5. irudia). UNE araua.

H2: atzeko eserlekuaren R puntuaren eta ibilgailuaren sabaiaren arteko distantzia, luze baten gainean neurtuta. Luze hori egonen da puntu hori barnean duen luzetarako plano batean, eta, bertikalari dagokionez, 8º makurtuta egonen da atzealdera. (5. irudia). UNE araua.

H3: ibilgailuaren atzeko eserlekuen oinaren alde baxueneko eta R puntutik igarotzen den plano horizontalaren arteko distantzia. (5. irudia). UNE araua.

H4: ibilgailuaren oinaren puntu baxuenaren eta atearen hutsunearen atalasea mugatzen duen plano horizontalaren arteko distantzia. (5. irudia). UNE araua.

e, h, p: aurreko edozein eserlekuren bizkarraldearen azpian dagoen hutsunearen neurriak dira, eta hiru eserleku-lerro dituzten ibilgailuetan, bigarren lerroaren eserlekuena, eta, hurrenez hurren, aipatu hutsunearen zabalera, luzera eta sakonerari dagozkie. (CEPE/ONU 36 araudia, osatuta). (7. irudia).

3.- Gidariaren eserlekuko erreferentziazko kokapena, gidatze ergonomiko baterako.

Gidatze ergonomiko baterako gidariaren eserlekuko erreferentziazko kokapena zehazteko, eta, hartara, L6 kota neurtzeko, maniki normalizatua kokatuko da gidariaren eserlekuan. Maniki hori 77/649/CEE zuzentarauaren III. eranskinean eta ondorengo aldaketetan dago deskribatuta.

3.1.- Gidariaren eserlekua, gidari zuzenak eta horizontalak dituen

Manikia gidariaren eserlekuan jarrita, horren oinak honako modu honetan kokatuko dira, hankari dagokionez: hankaren ardatzak 85º-ko angelua izanen du bere zapataren beheko eta kanpoko plano erreferentzia hartuta; hartara, hankak eta oin-puntak angelu zorrotza osatuko dute. (8. irudia).

Manikia arestian zehaztutako kokapenean jarrita, gidariaren eserlekuan jarrita orpoak ibilgailuaren oinean bermatuta, eserlekua aurrera eramane da oinaren gainetik irristatuz eskuineko oinaren zolak azeleragailuaren pedala ukitu arte.

Hori ukituta, eserlekua aurreratuko da gidariaren gainetik hurrengo finkatze-punturaino, betiere puntu hori 12 mm mugitu aurretik aurkitzen bada –horizontalean neurtuta–, manikiaren oinak eta azeleragailuaren pedalak lehenengo aldiz elkar ukitu duten kokapenetik. Manikia aipatu 12 mm horien barnean kokatuta, erreferentziazko kokapenean dagoela joko da, eta, ondorioz, zehaztutako lehen ukipena gertatu den kokapena baino aurrerago dagoela.

3.2.- Gidariaren eserlekua, gidari makurtuak dituen

Gidariaren eserlekuaren gidariak makurtuak edo ez zuzenak badira, 3.1 atalean zehaztutako baldintzak kokapen batean baino gehiagotan bete daitezke. Kasu horretan, aipatu baldintzak betetzeaz gain, honako hau ere bete beharko da: manikiaren hankaren eta izterren erreferentziazko lerroek osatutako angeluak 115º-koa izan beharko du edo balio horretara gehien hurbiltzen den balioa. (8. irudia).

3.3.- Gidariaren eserlekua, beste mugimendu batzuk dituen

Gidariaren eserlekuak mugimendu gehiago onartzen badu, edo 3.2 paragrafoa aplikatu ondoren oraindik zehaztasun eza badago gidatze ergonomikorako erreferentziazko kokapenean, kontuan hartu beharko da, gainera, manikiaren izterrari eta bizkarrari dagozkien erreferentziazko lerroek zehaztutako angelu konbexua.

Aipatu den bezalaxe, oinaren eta hankaren arteko angelua 85º-tan finkatu, eta hankaren eta izterren artekoa 115º-tan kokatu ondoren oraindik zehaztasun eza badago, honako

kokapen hau hartuko da baliozko erreferentziazko kokapentzat gidatze ergonomiko baterako: manikiaren izterraren eta bizkarraren erreferentziazko lerroek, ibilgailuaren plano bertikal eta luzetarakoaren gainean proiektatuta, 100º-ko angelua osatzen dutena, edo, balio horretara gehien hurbiltzen dena. (8. irudia).

5. 2.- Koten eta parametroen mugak berlingetan

Onartzeko aurkezten diren ibilgailuetatik lortutako neurriek, aurreko artikularekin bat, honako muga edo tolerantzia guzti-guztiak bete beharko dituzte –milimetrotan eta gradu hirurogeitarretan daude adierazita–:

1.- Karrozeriaren luzera

L1: >4350

2.- Bidaiariaren irisgarritasuna

L2: >700 L4: >255 H5: <410

L3: >730 H1: >920 75º: >a: > 63º

3.- Bidaiariaren erosotasuna

L5: > 1570 A1: > 1400 L6: >480 (1)

H2: > 820 L7: 330 -:-400 H3: 320 -:-390

H4:<160 e:>250 h:>100 p:>120(2)

3.1. Eserlekuaren kokapenak ez badu betetzen araudi honetan L6 kotarako finkatutako muga, aipatu eserleku hori kokatuko da gidatze ergonomikorako erreferentziazko kokapenean eta kota horren kontrola egingen da berriz ere. Hori gertatuz gero, kota horren neurketa baliozkoa bada, fabrikatzaileak tope finko bat jarri beharko du eserlekuaren gidarian hori kota horretarako aurreikusita dagoen mugazko kokapenean geldi dadin, edo horretatik ahalik eta hurbilena, eserlekuaren erregulatzearen arabera. Baliozkoa ez bada, ibilgailua ezin izanen da onartu

Ibilgailuaren fabrikatzaileak zehaztuko du aurreko eserlekuen gidarietan tope finkoa nola kokatu, horien doikuntza elektrikoa bada.

3.2. Aurreko eserlekuetako bizkarraldean azpiko hutsunerik ez badago, edo e, h edo p kuotetatik edozein adierazitakoa baino txikiagoa bada, kotaren muga 110 mm handituko da, eta honako hau izanen da, beraz, kontuan hartuko den muga:

L6: > 590

Aurreko eserlekuen eta atzeko eserlekuen artean bereizgarri fisiko bat jarri behar baldin bada, aurreko bizkarraldearen atzealdean, aipatu hutsunea libre gelditzeko moduan egingen da.

4.- Ekipajea eramatekoa

Ekipajea eramatekoak hainbat baldintza bete beharko ditu.

4.1. Parentesi artean aipatzen diren hiru kuota hauek (libre dagoen zabalera osoa, libre dagoen luzera osoa eta libre dagoen altuera osoa), edozein ordenatan, neurtzea, gutxienez, 1050 x 940 x 300 mm. -%2ko tolerantzia onartuko da, hurrenez hurren. Barnean sartu ahal izanen da, itxiera perfektua galarazi gabe, txandaka, honako konbinazio hauetatik bat:

a) gurpil-aulki bat, bizkarraldea eta oinei eustekoa barne, tolestuta, honako neurri hauek dituen: 900 x 1030 x 290 mm.

b) hiru gorputz zurrun, honako forma eta neurri honetakoak:

b1) zilindro zuzen bat, 360 mm-ko diametro eta 360 mm-ko sortzailekoa. Bere sortzailearen aldetik atxikia egonen da maletategiaren hondora. Eta bi paralelepipedo, neurri honetakoak: 500 x 430 x 400 mm. Edo bestela,

b2) arestian aipatutako zilindro hori eta bi paralelepipedo, neurri honetakoak: 660 x 525 x 200 mm.

4.2. Debeekatuta gelditzen da autotaxi gisa ibiltzeko baimena jaso duten ibilgailuetan gainaldea erabiltzea, GLPko biltegiak edo bonbonak dituztenetan izan ezik. Kasu

horietan, gainera, nahitaez kokatu beharko dute. Ekipajeak eramatekoan 4.1 b) puntuan aipatutako zilindroaz gain, 4.1 a) puntuan aipatutako aulkia ere sartzen bada, betebeharrorretatik kanpo geldituko da ibilgailu hori.

5. 3.- Koten eta parametroen mugak ibilgailu familiarretan.

1.- Karrozeriaren luzera

L1: > 4350

2.- Gidari eta bidaiarien barnealdea

Araudi honetako 1. artikuluan eta 2. artikularen 2. eta 3. puntuetan berlingetarako ezarritako aginduei jarraituko zaie.

3.- Ekipajeak eramatekoa

Ekipajea eramatekoak, gutxienez, honako muga hauek beteko ditu: 1.050 x 1.000 x 500 mm. -%2ko tolerantzia onartuko da.

Ibilgailu familiarren maletategian maletak, paketeak edo beste edozein objektu atzeko eserlekuetako bizkarraldean altueraren gainetik jartzeko aukera badago, beharrezkoa izanen da ibilgailu horiek babes bat eramatea bizkarraldean gainetik, mantsotze bortitza gertatuz gero, maletategian dagoen ekipajea aipatu eserlekuaren gainetik eror ez dadin. Hori burdin sare bat edo manpara bat izan daiteke, behar bezala homologatuta.

Gune horretan galarazita dago gas likidotuaren biltegiak edo bonbonak jartzea. Salbuespena litzateke laborategi ofizial batek ziurtatzea CEPE/ONU 68 Erregelamenduan ezarritako instalazio betekizunak betetzen direla.

5.4.- Koten eta parametroen mugak bi eserleku-lerro dituzten ibilgailu monobolumenetan (konpaktuak).

Ondoren aipatutako kotak mm-tan adierazita daude.

1.- Gidari eta bidaiarien barnealdea

Araudi honetako 1. artikuluan eta 2. artikularen 1. 2. eta 3. puntuetan berlingetarako ezarritako aginduei jarraituko zaie, honako berezitasun hauekin:

1.1.- Karrozeriaren luzera

L1:> 4100 4100

1.2.- Bidaiariaren irisgarritasuna

L2: > 720 L3: > 775 H1: > 1075

H5 kota, berlingetarako jadanik ezarrita dagoena, 410 mm-koa baino handiagoa bada, ibilgailuak eskailera-maila bat izanen du. Horrek ez du 300 mm-ko altuera baino handiagoa izanen, zoladuraren planoari dagokionez. Behin ere ez da onartuko H5 kota 550 mm-koa baino handiagoa izatea.

1.3.- Bidaiariaren erosotasuna

A1:>1410 L5:>1500 H2:>825 H3:>320<390 H4:<80

2.- Ekipajea eramatekoa

Ekipajea eramatekoak, gutxienez, ezarrita dauden mugak beteko ditu: 750 x 1.050 x 500 mm. Tolerantzia -%2koa izanen da.

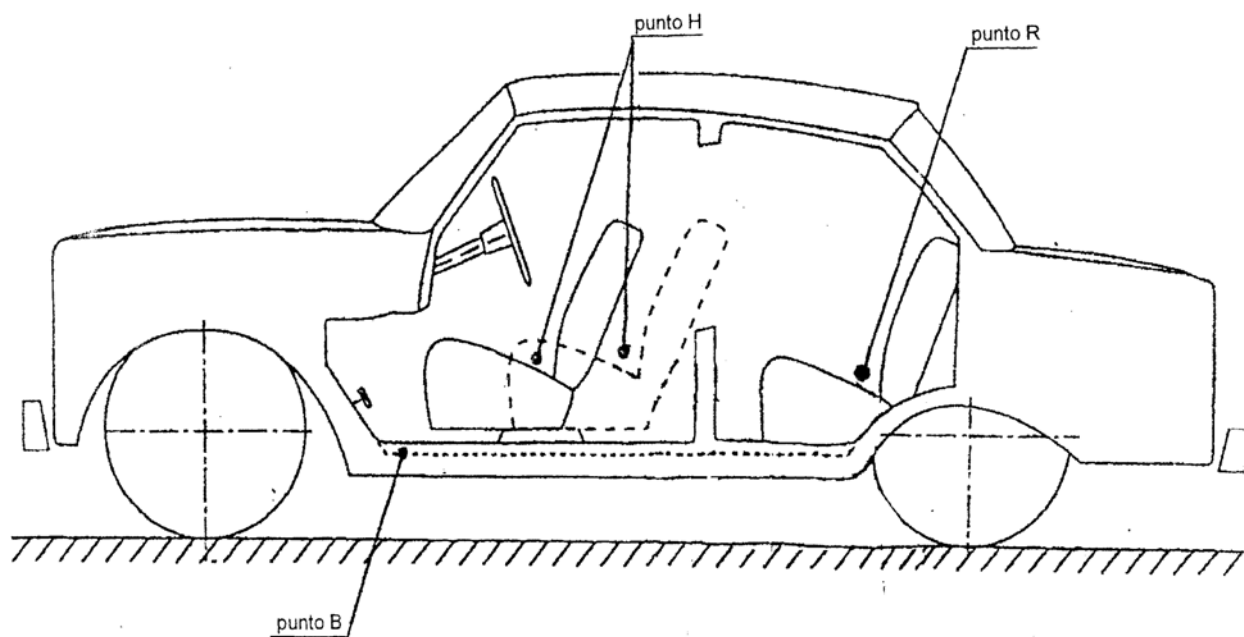

Fig.1

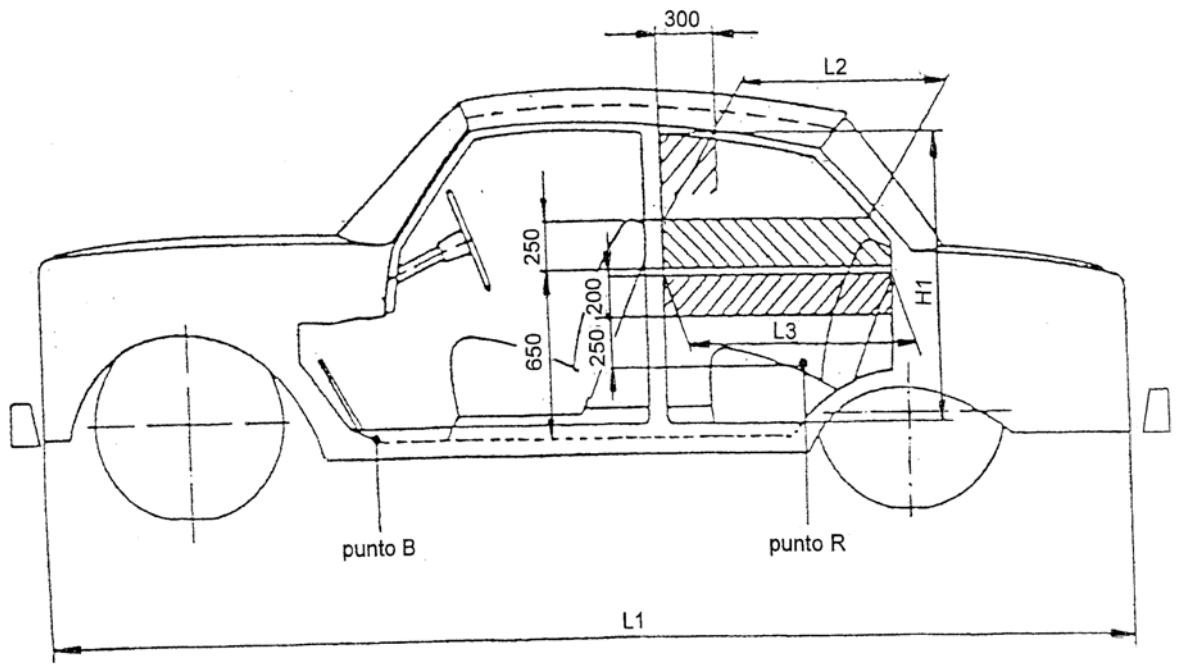

Fig. 2

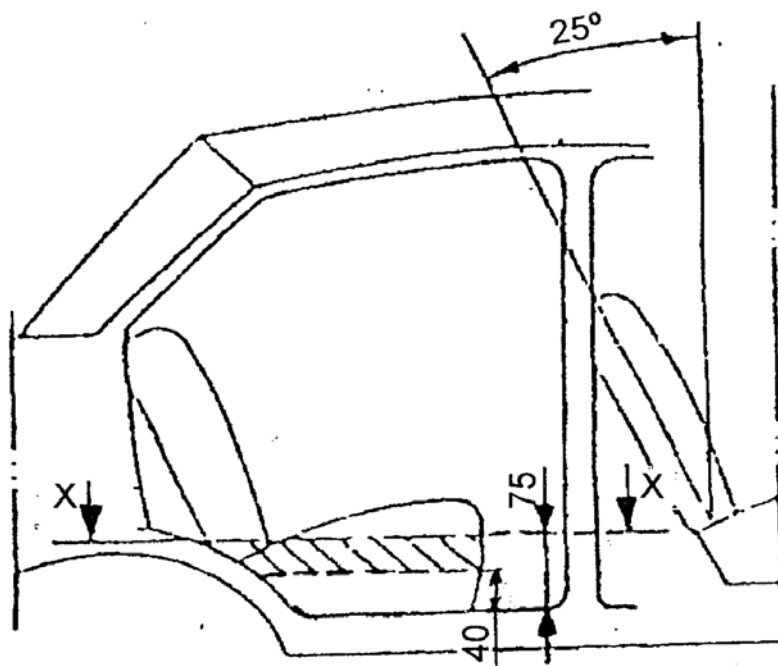
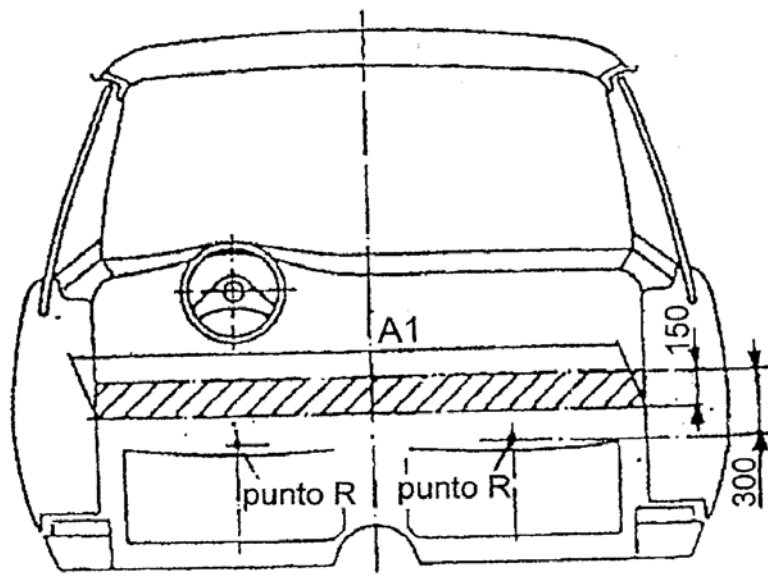

Fig. 3

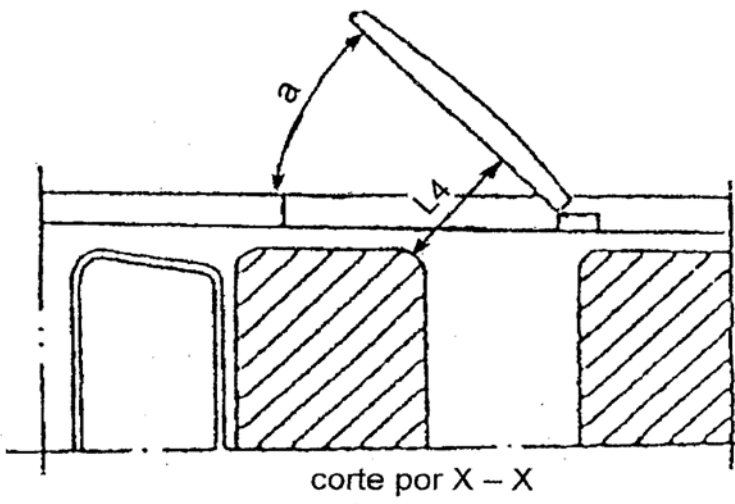
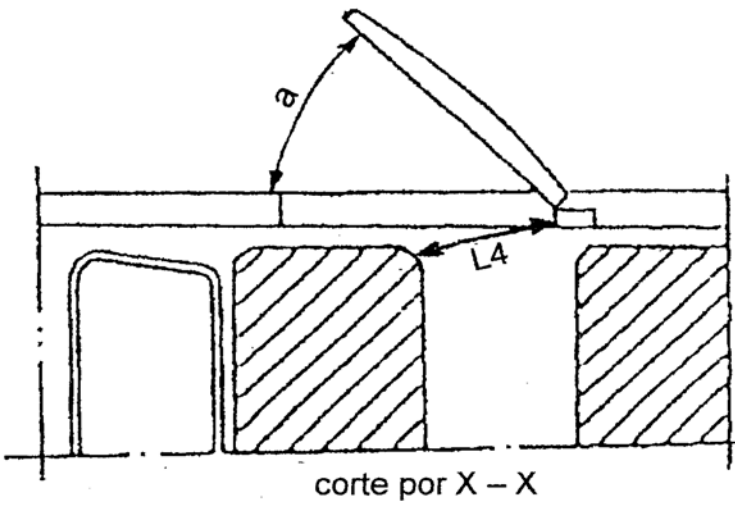
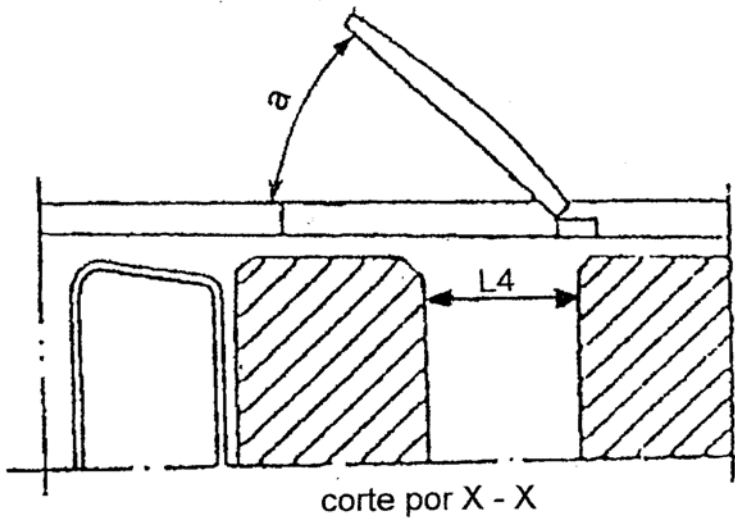

Fig. 4

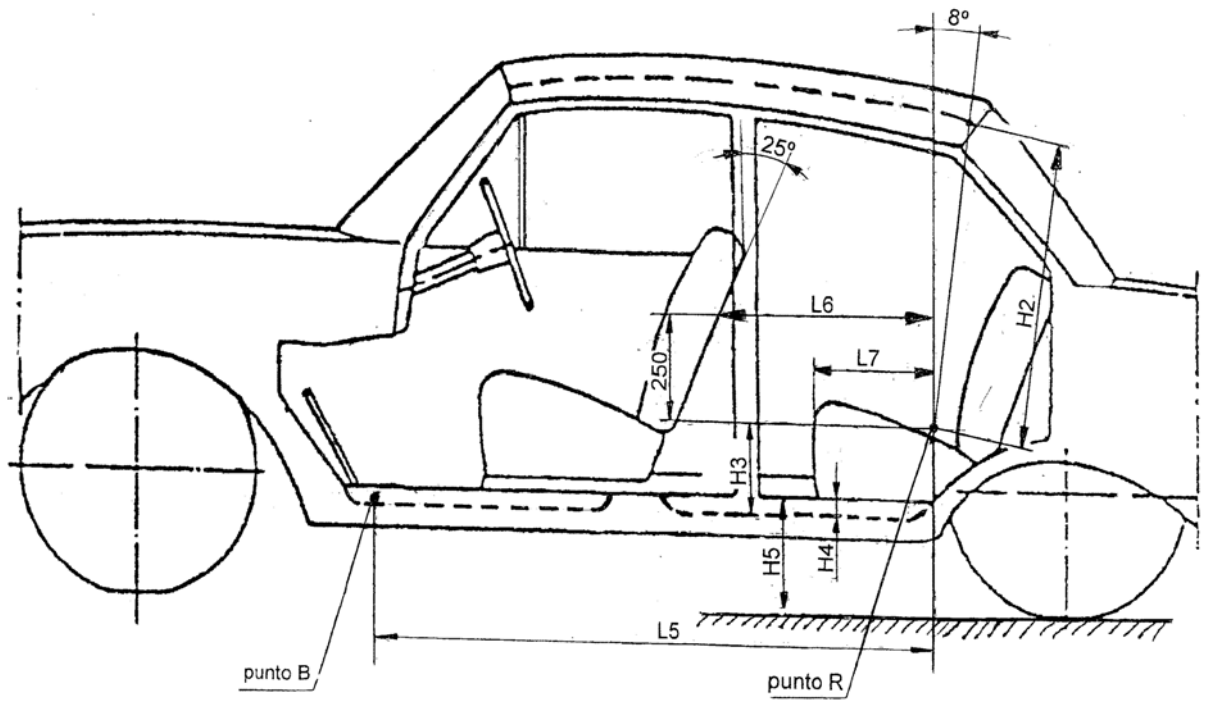

Fig. 5

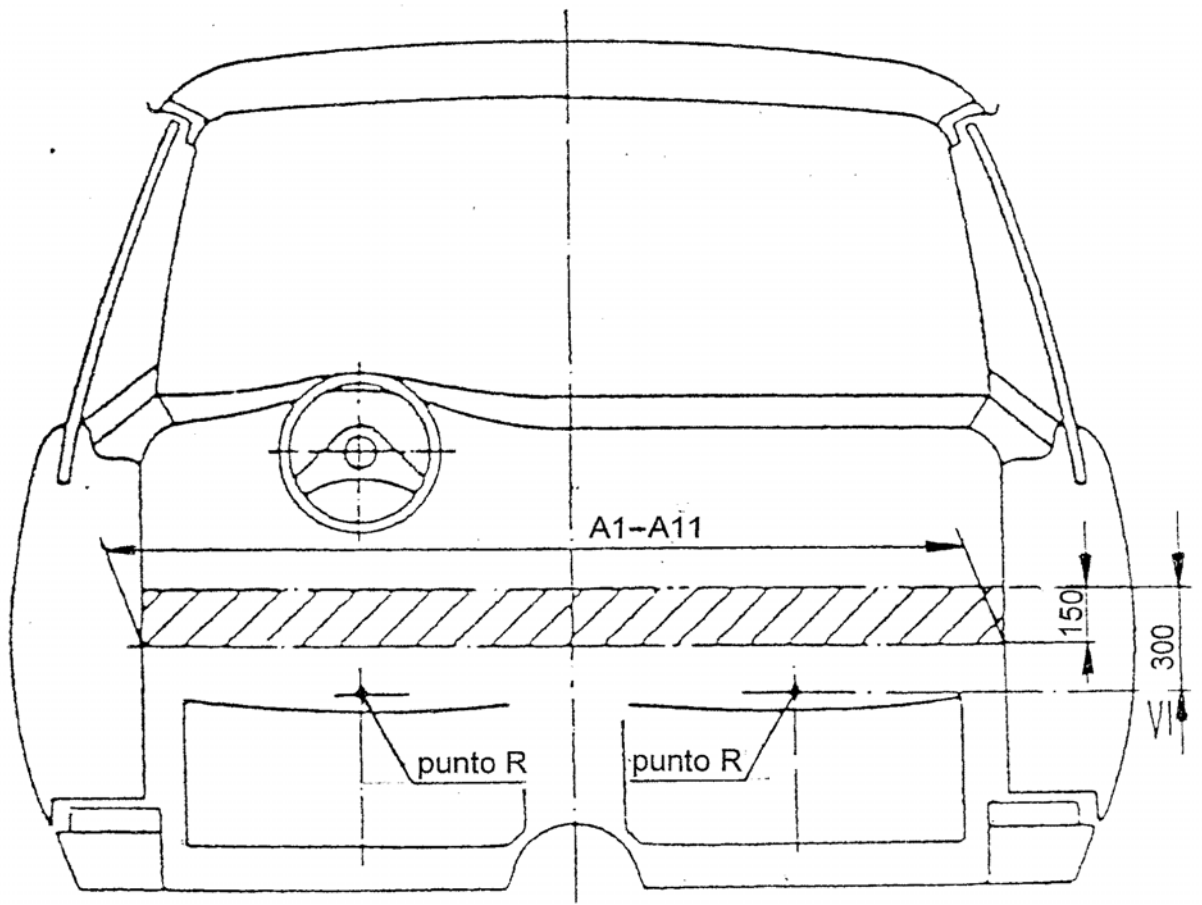

Fig. 6

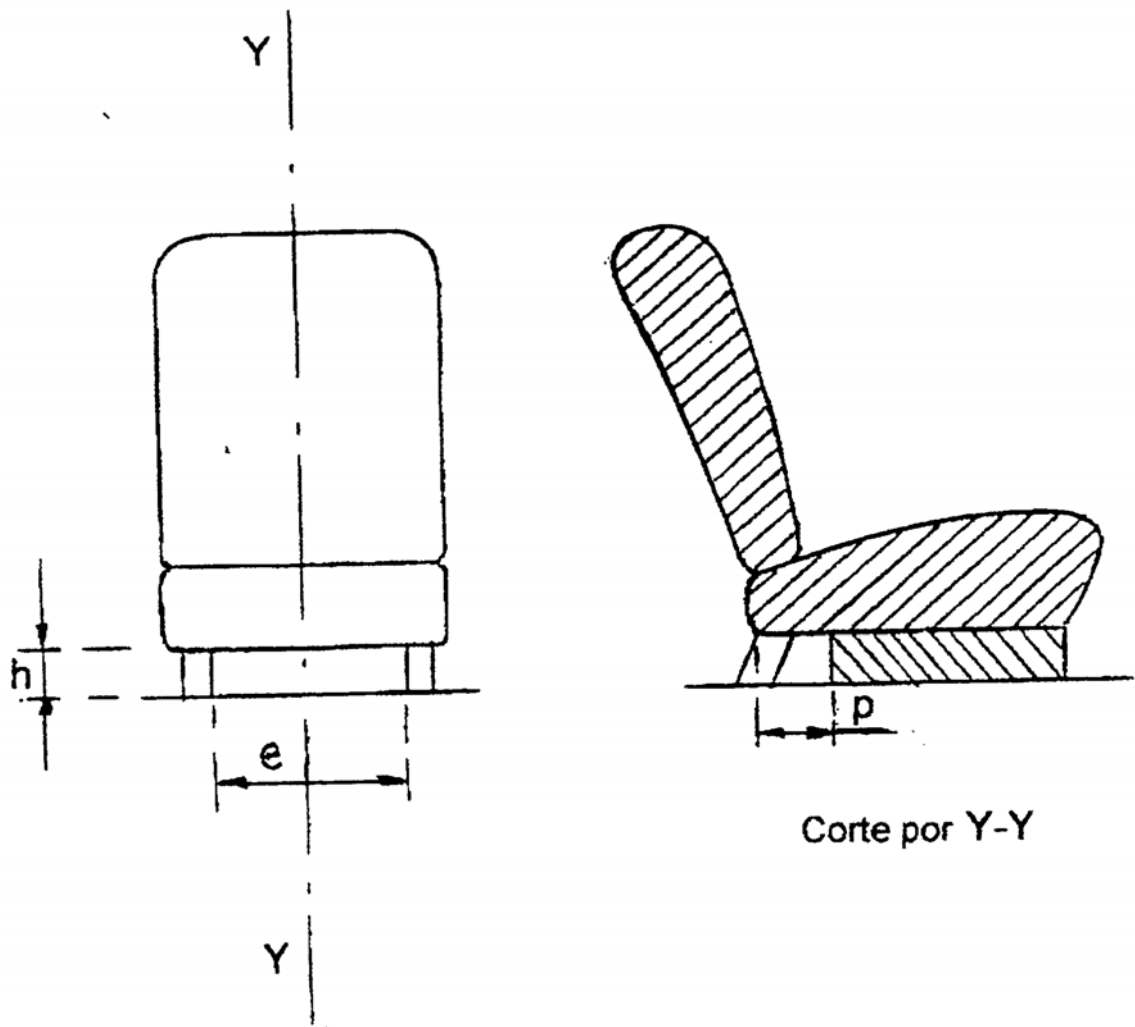

Fig. 7

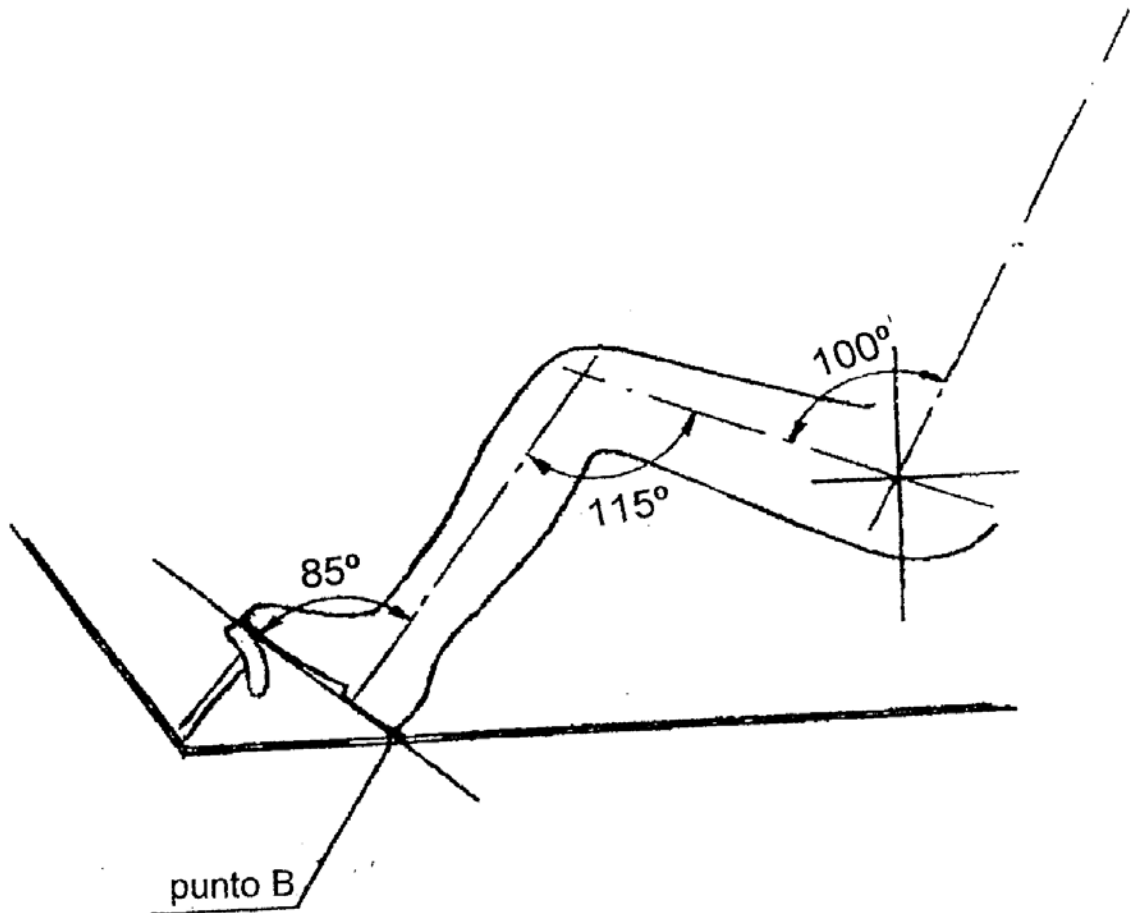

Fig. 8

II. KAPITULUA.- EKO-TAXI KALIFIKATZEKO BEHARREZKOAK DIREN EZAUGARRIAK

6. artikulua.- Arau orokorrak eko-taxi kalifikatutako ibilgailuetan.

a) Zerbitzua arautzen duen ordenantzaren 29. artikuluan ezarritakoarekin bat, Iruñerriko Mankomunitateak zehaztuko ditu ibilgailu bat eko-taxi kalifikatzeko beharrezkoak diren ezaugarriak.

b) Bere lizentziari atxikia dagoen ibilgailua eko-taxitzat har dadin interesa duen lizentzia-titularrak honako bi hauek aurkeztu beharko ditu: fabrikatzailearen edo kontzesiodunaren ziurtagiria –horretan agertu beharko da modelo zehatz hori hemen zehaztutako ezaugarriekin bat datorrela– eta titularrak ekologikotzat jotzen den erregaia erabiliko duelako konpromiso zehatza, hori erabiltzea posible bada.

c) Iruñerriko Mankomunitateak, edozein unetan, baieztatu ahal izanen du hemen garatzen diren baldintzak beti eta etengabe betetzen direla, eta, bete ezean edo iruzurra egonez gero, dagozkion neurriak hartu ahal izanen ditu.

7. artikulua.- Arau bereziak eko-taxi kalifikatutako ibilgailuetan.

Honako hauek dira eko-taxi katalogatutako ibilgailuak:

- Hibrido eredua: ibilgailu hibridoak, 140 g CO²/km baino gutxiagoko igorpenak dituztenak. Trakzio bakar elektrikoa izateko gaitasuna izan dezakete gidariak nahita eta

espezifikoki abiaraziz gero, edo gidariak nahita abiarazteko trakzio bakar elektrikoa izateko gaitasunik gabe.

- GNC/GLP: GNC edo GLP delakoek bultzatutako ibilgailuak, 170 g CO²/km baino gutxiagoko igorpenak dituztenak.
- Elektrikoak: barneko autoerrekarga ez duten ibilgailuak (BEV: Battery Electric Vehicle).
- Loki baten bidez karga daitezkeen hibridoak: sarera loki baten bidez konekta daitezkeen ibilgailuak, barne errekkarga egiteko aukera dutenak eta 48 km-ko gutxieneko autonomia modu elektrikoan (PHEV>Plugged-in Hibrid Electric Vehicle 30 miles or more).
- Hidrogenoa: Erregai pila duten hidrogeno bidezko ibilgailuak. Errekuntzako motorra duten hidrogeno bidezko ibilgailuak ez daude barne.
- Biodieselak: une oro eta salbuespenik gabe %100eko biodieselak bultzatutako ibilgailuak.

HIRUGARREN TITULUA - KORPORAZIO IRUDIARI BURUZ **Iruñerriko taxi zerbitzuaren korporazio nortasunaren eskuliburua**

8. artikulua.- Korporazio koloreak

Iruñerriko Mankomunitatearen korporazio koloreak ondoren zehazten direnak dira. Hainbat bertsio daude, erabiltzen den euskarriaren arabera.

Korporazio koloreak, PANTONE sortakoak:

3435 C Pantone
3415 C Pantone
130 C Pantone
556 C Pantone
Beltza

Korporazio koloreak, BINILOAN errotulatzeko:

3 M 220-66 6004 berdea
916 QM 6005 Fasson berdea
908 Fasson berdea
904 Fasson horia
919 Fasson berdea (testuak errotulatzeko)
3 M 220-12 beltza
901 Q M Fasson beltza

Korporazio koloreak, RAL pinturan:

6004
6005
6029
1003
6021 (tamaina handiko azaleretarako)
6017
9005 beltz intentsua

9. artikulua.- Marka: sinboloa eta logotipoa

Iruñerriko Mankomunitatearen logotipoaren bertsioa, taxi zerbitzuari egokituta. Markak, sinboloak eta logotipoak hondo zuriaren gainean joan behar dute beti. Aplikatzean Mankomunitatearen ikus-nortasunaren eskuliburuan biltzen diren erabilera arauak errespetatu beharko dira.



9.1. Koloreak. Marka: sinboloa eta logotipoa

Iruñerriko Mankomunitatearen logotipoaren kolore bakarreko bertsioa, taxi zerbitzuari egokituta.

Marka, sinbolo eta logotipoari dagokionez, tinta bakarrean erreproduzitzen gero, besteetatik bereizten den banda %40ko kolorearekin agertuko da.

Versión Pantone 3435



Iruñerriko Mankomunitatearen logotipoaren kolore bakarreko bertsioa, taxi zerbitzuari egokituta.
Sinboloari dagokionez, tinta bakarrean erreproduzitzen gero, besteetatik bereizten den banda %40ko kolorearekin agertuko da.

Versión blanco y negro



9.2. Taxiaren ikonoa. Marka: sinboloa eta logotipoa
Taxiaren ikonoaren kolore bakarreko bertsioa.



Pantone 3435 C



Pantone 130 C

10. artikulua.- Ibilgailuen kanpoaldea

10.1 Aurreko ateen errotulazioa

Aurreko ateen errotulazioa eginen da apaingarriaren eta maratilaren arteko tartean plaka zentratu bat kokatuz. Plaka hori lau elementuk osatuta egonen da: "Taxi" hitza, taxi zerbitzuaren logotipoa, taxi lizentziaren zenbakia eta hiru lauki, korporazio koloreekin.

Plakan biltzen den lizentzia zenbakirako hiru eremuko guneko bat utziko da beti. Modu horretan, 100 baino txikiagoak diren lizentzia zenbakiek (1etik 99ra) zero bat edo bi zero izanzen dituzte aurretik, kasuaren arabera, hiru eremuak gordetzeko (adibidez, 002, 018).

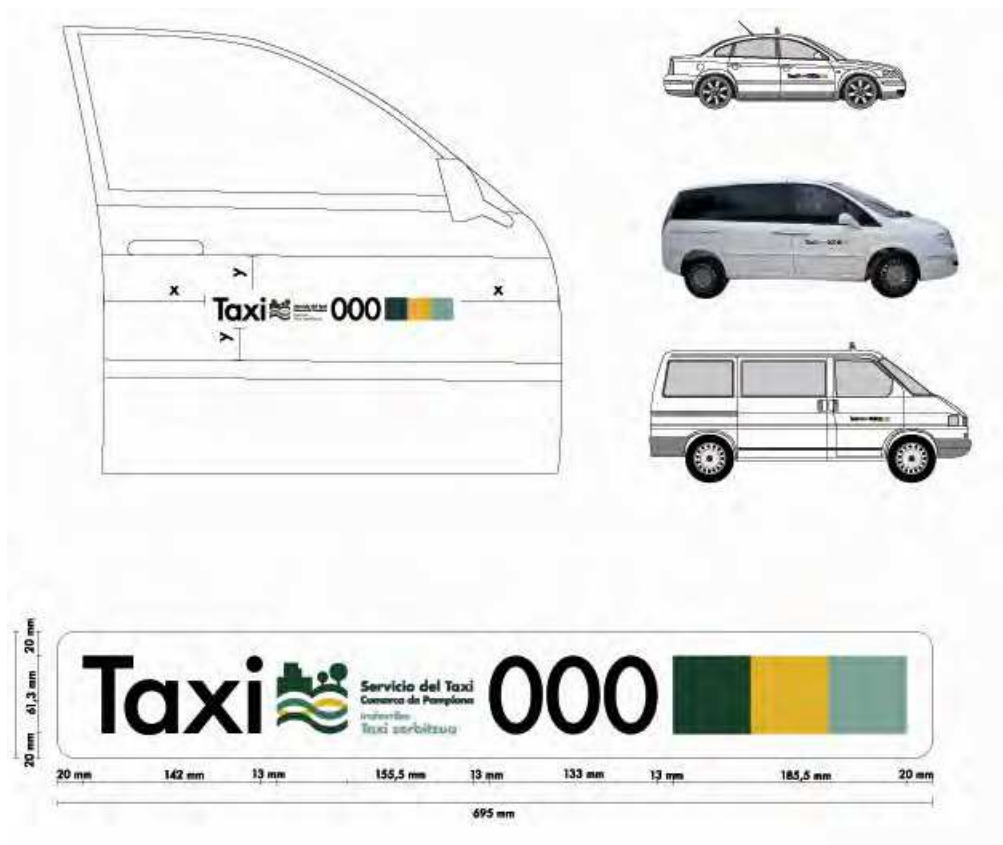

Plakaren tamaina erreala: 695 x 101,3 mm

Tipografia: Futura, Futura Bold

Korporazio koloreak, BINILOAN errotulatzeko

3 M 220-66 berdea

916 QM Fasson berdea

908 Fasson horia

904 Fasson berdea

916 QM Fasson berdea (testuak errotulatzeko)

3 M 220-12 beltza

901 QM Fasson beltza

Korporazio koloreak, PANTONE sortakoak

3435 C Pantone

3415 C Pantone

130 C Pantone

556 C Pantone

Materialak

A. Itsasgarria karrozeriaren gainean. Ebakitako biniloa, kanpoalderako eta koloretan inprimatuta.

B. Pintura.

C. Mankomunitateburuaren ebazpenaren bidez egokiak jotzen diren beste material batzuk.

10.1.1. Aurreko ateen errotulazioa. Eko-taxi

Ibilgailua eko-taxia bada, eko-taxirako sortutako ikonoa lauki berde argian zentratuta kokatuko da.

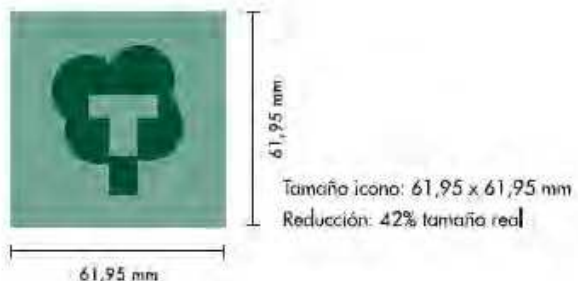
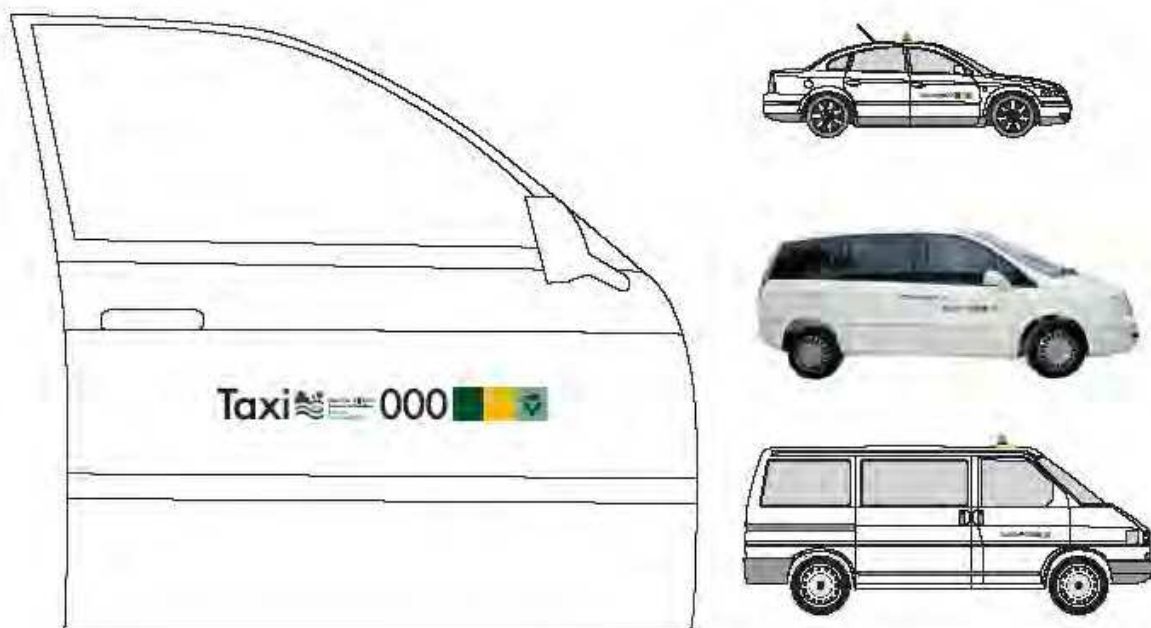

Korporazio koloreak, BINILOAN errotulatzeko:

- 3 M 220-66 berdea
- 916 QM Fasson berdea
- 908 Fasson berdea
- 904 Fasson horia
- 919 Fasson berdea (testuak errotulatzeko)
- 3 M 220-12 beltza
- 901 QM Fasson beltza

Korporazio koloreak, PANTONE sortakoak:

- 3435 C Pantone
- 3415 C Pantone
- 130 C Pantone
- 556 C Pantone

Materialak

- A. Itsasgarria karrozeriaren gainean. Ebakitako biniloa, kanpoalderako eta koloretan inprimatuta.
- B. Pintura.
- C. Mankomunitateburuaren ebazpenaren bidez egokiak jotzen diren beste material batzuk.

10.1.2. Aurreko ateen errotulazioa. Egokituta.
Ibilgailu egokitua bada, ibilgailu egokiturako sortutako ikonoa lauki horian zentratuta kokatuko da.

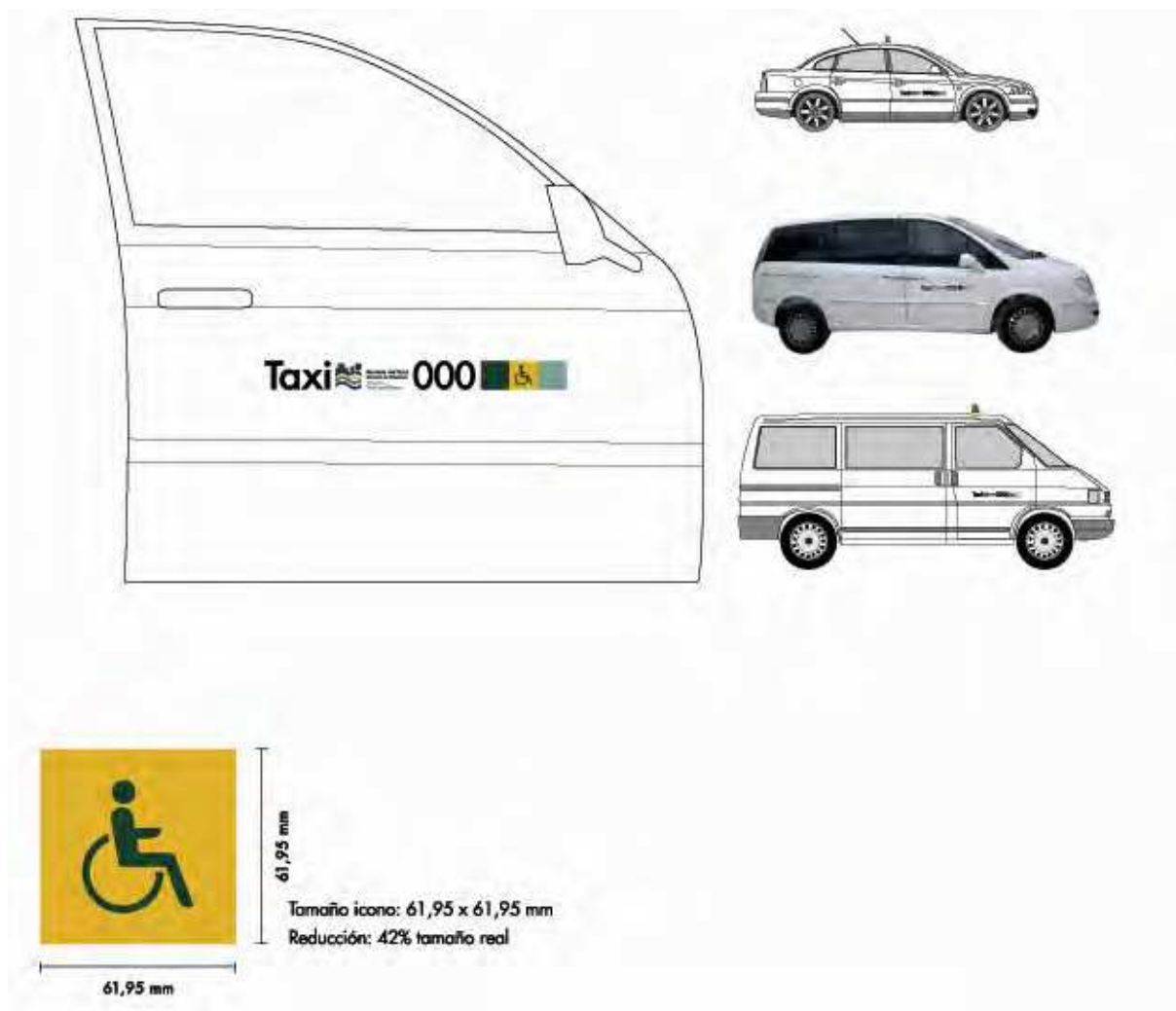

Korporazio koloreak, BINILOAN errotulatzeko:

- 3 M 220-66 berdea
- 916 QM Fasson berdea
- 908 Fasson berdea
- 904 Fasson horia
- 919 Fasson berdea (testuak errotulatzeko)
- 3 M 220-12 beltza
- 901 QM Fasson beltza

Korporazio koloreak, PANTONE sortakoak:

- 3435 C Pantone
- 3415 C Pantone
- 130 C Pantone
- 556 C Pantone

Materialak

- A. Itsasgarria karrozeriaren gainean. Ebakitako biniloa, kanpoalderako eta koloretan inprimatuta.
- B. Pintura.
- C. Mankomunitateburuaren ebazpenaren bidez egokiak jotzen diren beste material batzuk.

10.1.3. Aurreko ateen errotulazioa. Ordezko ibilgailua.

Ordezko ibilgailua bada, ordezko ibilgailurako sortutako ikonoa lauki berde ilunean zentratuta kokatuko da.

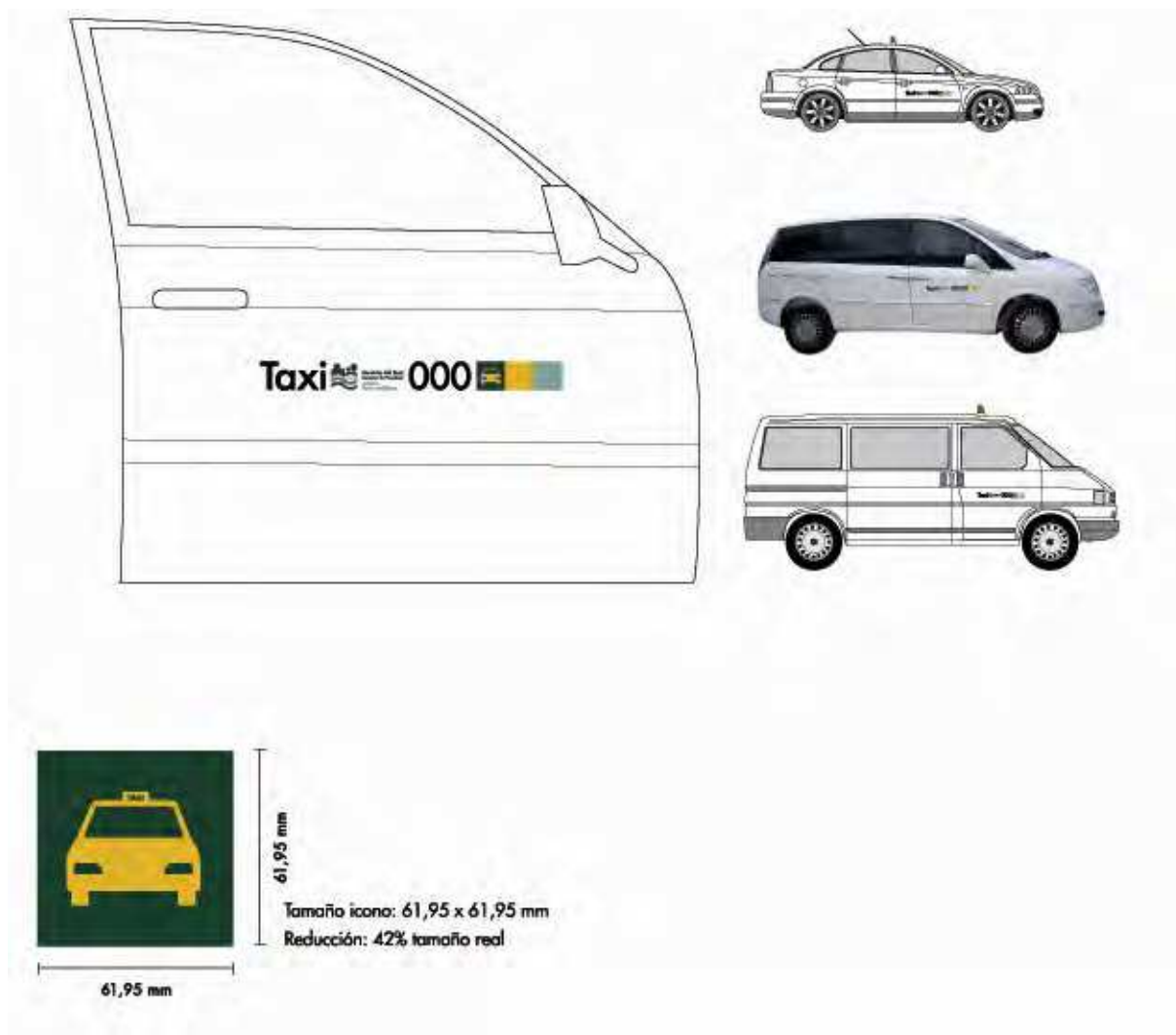

Korporazio koloreak, PANTONE sortakoak:

3 M 220-66 berdea

916 QM Fasson berdea

908 Fasson berdea

904 Fasson horia

919 Fasson berdea (testuak errotulatzeko)

3 M 220-12 beltza

901 QM Fasson beltza

Korporazio koloreak, BINILOAN errotulatzeko:

3435 C Pantone

3415 C Pantone

130 C Pantone

556 C Pantone

Materialak

A. Itsasgarria karrozeriaren gainean. Ebakitako biniloa, kanpoalderako eta koloretan inprimatuta.

B. Pintura.

C. Mankomunitateburuaren ebazpenaren bidez egokiak jotzen diren beste material batzuk.

10.1.4 Aurreko ateen errotulazioa. Eko-taxia, egokitua eta ordezeko ibilgailua. Ibilgailua eko-taxia egokitua edo ordezeko ibilgailua bada, eko-taxirako sortutako ikonoak dagozkien laukietan kokatuko dira, zentratuta.

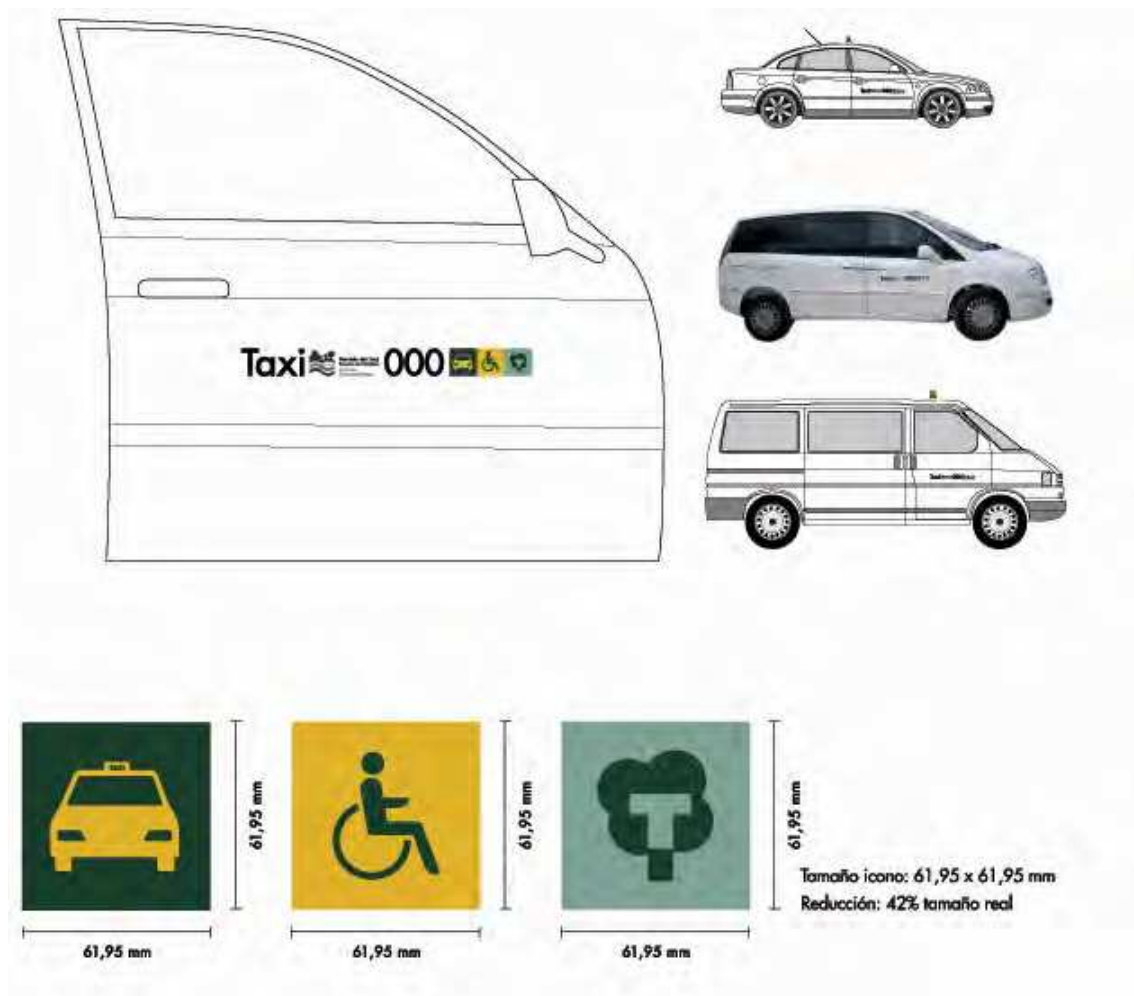

Korporazio koloreak, PANTONE sortakoak:

- 3 M 220-66 berdea
- 916 QM Fasson berdea
- 908 Fasson berdea
- 904 Fasson horia
- 919 Fasson berdea (testuak errotulatzeko)
- 3 M 220-12 beltza
- 901 QM Fasson beltza

Korporazio koloreak, BINILOAN errotulatzeko:

- 3435 C Pantone
- 3415 C Pantone
- 130 C Pantone
- 556 C Pantone

Materialak

A. Itsasgarria karrozeriaren gainean. Ebakitako biniloa, kanpoalderako eta koloretan inprimatuta.

B. Pintura.

C. Mankomunitateburuaren ebazpenaren bidez egokiak jotzen diren beste material batzuk.

10.2 Errotulazioa. Publizitatea daramaten atzeko ateak

Taxien atzeko atean publizitatea eraman ahal izanen da, eta horretarako leihatilaren eta atearen beheko aldearen arteko tarte osoa erabili ahal izanen da.

Kanpoaldeko publizitatea eramateko erreserbatuta dagoen tarte bakarra atzeko atean da, beira kanpo utzita.

Publizitatea daramaten ibilgailuek publizitate bera eraman beharko dute atzeko bi atean.

Publizitatea egin ahal izanen da binilo erauzgarri baten bidez, edo 0,7 mm-ko lodiera duen iman baten bidez, horrek 44 g/cm-ko indarra baldin badu, edo are handiagoa.

Inprimatutako azalera alde batera utzirik, kanpoko publizitatea eramateko euskarriak (biniloa edo imana) atean azalera osoa hartu beharko du, baita hondoa zuria bada ere. Horretarako formatu espezifikoko bat egokitu beharko da ate mota bakoitzerako.



Materialak

- A. Magnetikoaren gaineko itsasgarria. Kanpoalderako biniloa, koloretan inprimatuta. Hori xafla magnetiko multipolar baten gainean muntatu beharko da. Horren lodierak, gutxienez, 0,7 mm-koa izan beharko du, eta 44 g/cm-ko indarra, edo are handiagoa.
- B. Karrozeriaren gaineko itsasgarria. Ebakitako biniloa, kanpoalderako eta koloretan inprimatuta.

10.3. Modulu argiduna

Zerbitzuko ibilgailuek modulu argidun bat eraman beharko dute. Moduluaren aurrealdean hiru elementu daude: berdez tindatutako azalera bat, taxia libre dagoela adieraztekoa, "TAXI" hitza eta tarifa zehazten duen zenbakia. Orokorrean, moduluaren atzeko aldeak hiru elementu hauek daramatza, alderantzizko ordenan. Halere, aipatu atzealde horretan, "TAXI" hitzak hartzen duen eremua erabili ahal izanen da irratien zerbitzuaren kontratazio sistema eta izena jartzeko, edo zerbitzu kontratazioaren bestelako enpresa baimenduena jartzeko. Ezkerreko aldean lizentzia zenbakia ageri da, eta "ibilgailu egokitua" delako ikonoa, halakoa bada. "Eko-taxia" edo "ordezko taxia" bada, moduluaren eskuineko aldean dagokion ikonoak agertu beharko du.

Modulu argiduna ibilgailuaren sabaiaren gainean jarriko da, aurrealdean. Hor kokatzeko oztopo teknikorik badago, hortik ahalik eta hurbilena kokatu beharko da. Elementu horrek taxia erabilgarri dagoen edo ez adierazten du, eta distantzia ertainetik identifikatzea ahalbidetzen du, eta hori kolorea aukeratu da horretarako, eskualdeko zerbitzuak identifikatzen dituen hori bera. Modulu mota guztiek alfazenbakizko kodea izan beharko dute. Halere, Iruñerriko Mankomunitateak eskumenak bere gain hartu baino lehen emandako lizentzien titularrek, alfazenbakizko modulu bat baldin badute, eta ibilgailua

aldatu nahian badaude, jarrita zutena mantendu ahal izanen dute, eta ez daude modulu hori bat jartzera behartuta, nahiz eta gainerakoan bai moldatu beharko duten korporazio irudi berrira. Modulua ordeztzen bada, berria erabat egokitu beharko da korporazio irudi honetan aurreikusitako eredura.

Modulu argidunaren aldeko ikuspegiak biltzen den lizentzia zenbakirako, hiru hutsune dituen eremu bat utziko da beti. Modu horretan, 100 baino txikiagoak diren lizentzia zenbakiek (1etik 99ra) zero bat edo bi zero izanen dituzte aurretik, kasuaren arabera, hiru eremuak gordetzeko (adibidez, 002, 018).



Korporazio koloreak, PANTONE sortakoak:

- 3435 C Pantone
- 3415 C Pantone
- 130 C Pantone
- 556 C Pantone

Korporazio koloreak, BINILOAN errotulatzeko:

- 3 M 220-66 berdea
- 919 Fasson berdea
- 908 Fasson berdea
- 904 Fasson horia
- 919 Fasson berdea (testuak errotulatzeko)
- 3 M 220-12 beltza
- 901 QM Fasson beltza

11. artikulua.- Ibilgailuen barnealdea

11.1. Taxi gidari profesionalaren baimena. Ibilgailuen barnealdea



Tamaina erreala: 85 x 55 mm.

Atzealdeko testua

El presente documento deberá llevarse siempre que se esté prestando servicio. El

permiso de conductor profesional caducará en los supuestos previstos en la Ordenanza Reguladora del Servicio de Taxi. La Tarjeta de permiso profesional es responsabilidad del titular del mismo. Vendrá obligado a entregarla en el Registro de la Mancomunidad de la Comarca de Pamplona cuando el permiso profesional pierda su validez, caduque o sea retirado o suspendido, así como en los demás supuestos previstos en la Ley o en la Ordenanza.

Agiri hau zerbitzua eskaintzen ari den guztietan gainean eraman beharko da. Taxi zerbitzua arautzen duen ordenantzak aurreikusten dituen kasuetan iraungiko da gidari profesionalaren baimena. Gidari profesionalaren baimen-txartelaren erantzukizuna horren titularrarena da. Gidari profesionalaren baimena Iruñerriko Mankomunitatearen Erregistroan utzi beharko da, baliogabetzen edo iraungitzen bada, edo hori kendu edo indargabetzen badute, bai eta legeak eta ordenantzak aurreikusten dituzten gainerako kasuetan ere.

11.2. Kontrol profesionaleko txartela. Ibilgailuen barnealdea

Kontrol profesionaleko txartela aurreko haizetakoari atxikiko zaio, ibilgailuaren barneko aldetik zein kanpoko aldetik ongi ikusteko moduan. Txartelan datu berak inprimatuko dira, bi aldeetatik.

Modelo de conductor titular

Cara A

Modelo de conductor titular - Cara A. Tarjeta de identificación de conductor profesional. Incluye: Servicio del Taxi, Comarca de Pamplona, Logo, Datos personales (Nombre, Apellidos, DNI, Fecha de Expedición), Datos profesionales (Número de Permiso, Fecha de Expedición), y Datos de identificación (Municipio, Número de Permiso, Fecha de Expedición). Incluye un espacio para la foto y un sello de la Mancomunidad de la Comarca de Pamplona.

Cara B

Modelo de conductor titular - Cara B. Tarjeta de identificación de conductor profesional. Incluye: Servicio del Taxi, Comarca de Pamplona, Logo, Datos personales (Nombre, Apellidos, DNI, Fecha de Expedición), Datos profesionales (Número de Permiso, Fecha de Expedición), y Datos de identificación (Municipio, Número de Permiso, Fecha de Expedición). Incluye un espacio para la foto y un sello de la Mancomunidad de la Comarca de Pamplona.

Modelo de conductor asalariado a tiempo completo

Cara A

Modelo de conductor asalariado a tiempo completo - Cara A. Tarjeta de identificación de conductor profesional. Incluye: Servicio del Taxi, Comarca de Pamplona, Logo, Datos personales (Nombre, Apellidos, DNI, Fecha de Expedición), Datos profesionales (Número de Permiso, Fecha de Expedición), y Datos de identificación (Municipio, Número de Permiso, Fecha de Expedición). Incluye un espacio para la foto y un sello de la Mancomunidad de la Comarca de Pamplona.

Cara B

Modelo de conductor asalariado a tiempo completo - Cara B. Tarjeta de identificación de conductor profesional. Incluye: Servicio del Taxi, Comarca de Pamplona, Logo, Datos personales (Nombre, Apellidos, DNI, Fecha de Expedición), Datos profesionales (Número de Permiso, Fecha de Expedición), y Datos de identificación (Municipio, Número de Permiso, Fecha de Expedición). Incluye un espacio para la foto y un sello de la Mancomunidad de la Comarca de Pamplona.

Modelo de conductor asalariado a tiempo parcial

Cara A

Modelo de conductor asalariado a tiempo parcial - Cara A. Tarjeta de identificación de conductor profesional. Incluye: Servicio del Taxi, Comarca de Pamplona, Logo, Datos personales (Nombre, Apellidos, DNI, Fecha de Expedición), Datos profesionales (Número de Permiso, Fecha de Expedición), y Datos de identificación (Municipio, Número de Permiso, Fecha de Expedición). Incluye un espacio para la foto y un sello de la Mancomunidad de la Comarca de Pamplona.

Cara B

Modelo de conductor asalariado a tiempo parcial - Cara B. Tarjeta de identificación de conductor profesional. Incluye: Servicio del Taxi, Comarca de Pamplona, Logo, Datos personales (Nombre, Apellidos, DNI, Fecha de Expedición), Datos profesionales (Número de Permiso, Fecha de Expedición), y Datos de identificación (Municipio, Número de Permiso, Fecha de Expedición). Incluye un espacio para la foto y un sello de la Mancomunidad de la Comarca de Pamplona.

Tamaina erreala: 148 x 105 mm.
Tipografia: Futura, Futura Bold

Korporazio koloreak, PANTONE sortakoak:
3435 C Pantone
3415 C Pantone
130 C Pantone
556 C Pantone

Materialak
Kartoi mehe plastifikatua

Txartel errearen adibidea (148 x 105 mm).

Ejemplo tarjeta tamaño real 148 x105 mm

Servicio del Taxi
Comarca de Pamplano
Inuñerriko
Taxi Zerbitzua

IDENTIFICACIÓN DE CONDUCTOR
GIDARIAREN IDENTIFIKAZIOA
Ctor. Titular | Gidari Titularra

Foto Argazkia	Nº de Licencia Lizentzia zk.	Permiso Conductor Profesional Gidari Profesional Baimena
	000	000
	Matricula Matrikula	Nº Plazas Eserleku kop.
	0000 XXX	0

El presente documento deberá exhibirse siempre que se esté prestando servicio. Se colocará en el parabrisas delantero en lugar visible para el usuario (desde el interior) y para los Agentes de la Inspección (desde el exterior). La Tarjeta de control profesional es responsabilidad del Titular de la licencia. Vendrá obligado a entregarla en el Registro de la Mancomunidad cuando cambie de vehículo o lo transfiera, cuando el permiso profesional pierda su validez, caduque o sea retirado o suspendido, cuando el vehículo alcance los 8 años de antigüedad, así como en los demás supuestos previstos en la Ley o en la Ordenanza. Cuando un conductor asalariado cese su relación laboral, estará obligado a entregar la Tarjeta al Titular que le contrató, para que éste la deposite en el Registro de la Mancomunidad de la Comarca de Pamplona.

Agiri begi-bistan egin beharko du zerbitzua eskaintzen ari den guztietan. Aurreko haizetakoan jarriko da, erabiltzaileek (barnetik) eta ikuskatze lanak egiten dituzten agenteek (kanpotik) ongi ikus dezaten. Kontrol profesionaleko txartelaren erantzukizuna baimenaren erantzulea da. Erabiltzaileak (barnetik) eta ikuskatze lanak egiten dituzten agenteek (kanpotik) ongi ikus dezaten. Kontrol profesionaleko txartelaren erantzukizuna baimenaren erantzulea da. Erabiltzaileak (barnetik) eta ikuskatze lanak egiten dituzten agenteek (kanpotik) ongi ikus dezaten. Kontrol profesionaleko txartelaren erantzukizuna baimenaren erantzulea da. Erabiltzaileak (barnetik) eta ikuskatze lanak egiten dituzten agenteek (kanpotik) ongi ikus dezaten.

Txartelaren testua

El presente documento deberá exhibirse siempre que se esté prestando servicio. Se colocará en el parabrisas delantero en lugar visible para el usuario (desde el interior) y para los Agentes de la Inspección (desde el exterior). La Tarjeta de control profesional es responsabilidad del titular de la licencia. Vendrá obligado a entregarla en el Registro de la Mancomunidad cuando cambie de vehículo o lo transfiera, cuando el permiso profesional pierda su validez, caduque o sea retirado o suspendido, cuando el vehículo alcance los 8 años de antigüedad, así como en los demás supuestos previstos en la Ley o en la Ordenanza. Cuando un conductor asalariado cese su relación laboral, estará obligado a entregar la Tarjeta al Titular que le contrató, para que éste la deposite en el Registro de la Mancomunidad de la Comarca de Pamplona.

Agiri honek begi-bistan egon beharko du zerbitzua eskaintzen ari den guztietan. Aurreko haizetakoan jarriko da, erabiltzaileek (barnetik) eta ikuskatze lanak egiten dituzten agenteek (kanpotik) ongi ikus dezaten. Kontrol profesionaleko txartelaren erantzukizuna

lizentziaren titularrarena da. Iruñerriko Mankomunitatearen Erregistroan utzi beharko da honako kasu hauetan: ibilgailua ordezkatu edo eskualdatzen bada, gidari profesionalaren baimena indargabetzen, iraungitzen edo baimena kentzen edo indargabetzen badute, ibilgailua 8 urteko aintzinasunera iristen bada, bai eta legeak eta ordenantzak aurreikusten dituzten gainerako kasuetan ere. Soldatapeko gidari batek titularrarekin lan egiteari uzten badio, kontratua egin zion titularrari eman beharko dio txartela, azken horrek Iruñerriko Mankomunitatearen Erregistroan utz dezan.

11.3. Informazio itsasgarria. Ibilgailuen barnealdea

Informazio itsasgarriaren kanpoko aldean taxiaren ikonoa agertuko da, eta barneko aldean, tarifen informazioa eta erabiltzailearentzat interesgarriak diren beste datu batzuk. Itsasgarria ibilgailuaren barnean kokatuko da, atzeko aldearen eskuineko atearren leihatilaren beheko aldean. Hor kokatzeko oztopo teknikorik badago, hortik ahalik eta hurbilena kokatu beharko da.

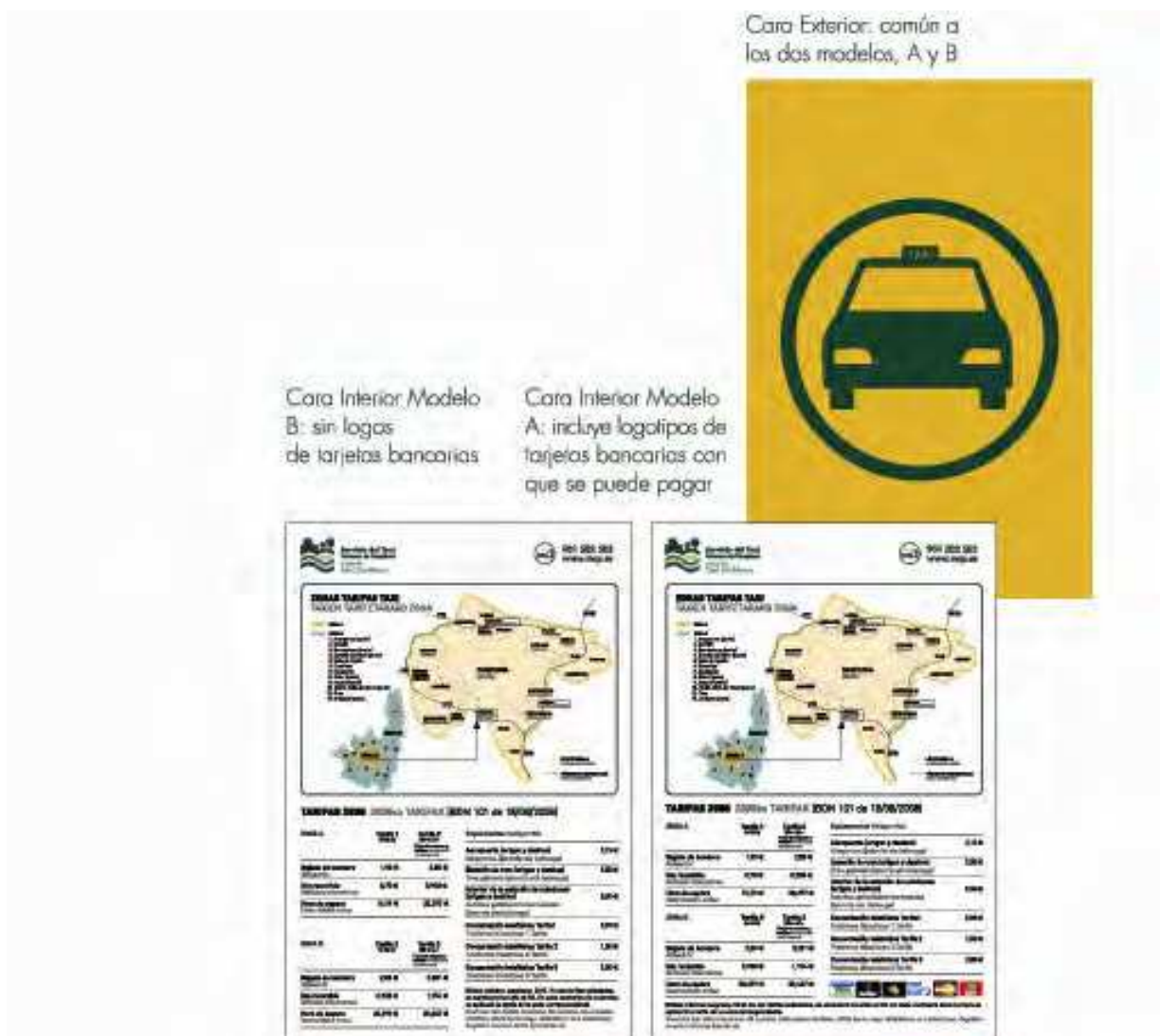

Tamaina erreala: 120 x 180 mm.

Tipografia: Futura Bold, Din (Light, Medium, Bold eta Black)

Korporazio koloreak, PANTONE sortakoak:

3435 C Pantone

3415 C Pantone

130 C Pantone

556 C Pantone

Materialak

Binilo erauzgarria, bi aldeetan inprimatutako itsasgarri gardena duena.

11.4 - Plaka. Ibilgailuen barnealdea

Ibilgailuaren barnealdean erabilgarri dauden lekuei buruzko informazioa eta gidariaren lizentzia zenbakia agertuko dituen plaka bat kokatuko da. Erabiltzaileak ikusteko moduan jarriko da –bai aurrealdeko eserlekutik, bai atzealdeko eserlekuetatik–.

Plaka taximetrotik hurbil kokatuko da, agente-mahaiaren gaineko herenean, erdialdean. Bidaiariak une orotan irakurtzeko moduan jarri beharko da. Leku horretan jartzeko oztopo fisiko edo teknikorik badago, bidaiariak ikusteko moduko toki batean jarriko da.

Plakaren beheko aldean biltzen den lizentzia zenbakirako, hiru hutsune dituen eremu bat utziko da beti. Modu horretan, 100 baino txikiagoak diren lizentzia zenbakiek (1etik 99ra) zero bat edo bi zero izanen dituzte aurretik, kasuaren arabera, hiru eremuak gordetzeko (adibidez, 002, 018).

Ordezko ibilgailuaren plaka, espezifikoa izanen da ibilgailu mota horretarako, eta barne hartuko ditu leku kopurua, egokitua delako identifikatzailea, hala bada, eta ordezko ibilgailuaren ikonoa.

Lizentzia zenbakia agertu beharrean ordezko ibilgailuaren matrikula zenbakia agertuko da.

Placa vehículos



Placa vehículos de sustitución



Tamaina erreal: 85 x 55 mm.

Tipografia: Futura, Futura Bold

Korporazio koloreak, PANTONE sortakoak:

3435 C Pantone

3415 C Pantone

130 C Pantone

556 C Pantone

Materialak

Binilo erazugarria, alde batean inprimatutako itsasgarri gardena duena, plakaren gainean.

11.5. Taxia libre dagoelako identifikatzailea Ibilgailuen barnealdea

Kopilotuaren aldeko eguzkitakoan jarriko da taxia libre dagoelako identifikatzailea. Beraz, taxia libre dagoenean eguzkitakoa jaitsiko da taxia erabilgarri dagoela adierazteko.



Tamaina erreala: 360 x 98,55 mm.
Tipografia: Futura, Futura Bold

Korporazio koloreak, PANTONE sortakoak:
3435 C Pantone
3415 C Pantone
130 C Pantone
556 C Pantone

Korporazio koloreak, BINILOAN errotulatzeko:
904 Fasson horia
3 M 220-12 beltza
901 QM Fasson beltza

Materialak

Binilo erauzgarria, alde batean inprimatutako itsasgarri gardena duena, plakaren gainean.

11.6. Irratien informazioa. Ibilgailuen barnealdea

Irratien edo bestelako kontratazio enpresen informazioa jarri ahal izanen da ibilgailuaren barneko edozein tokitan, baldin eta ikuseremua ez bada murrizten. Hartara, bide segurtasunari buruzko araudia ez da urratuko, eta ibilgailuaren estetika bere horretan mantenduko da, korporazio irudian zehaztutako elementuen kokapena eta ikuspena errespetatuta. Inoiz ez dira gogaikarriak edo iraingarriak izanen.

12. artikulua - Seinaleztapen bertikala

12.1 - Seinaleztapen bertikala. Taxi geltokiak iragartzeko seinaleak



Frente
(sentido dirección tráfico)



Base de metacrilato

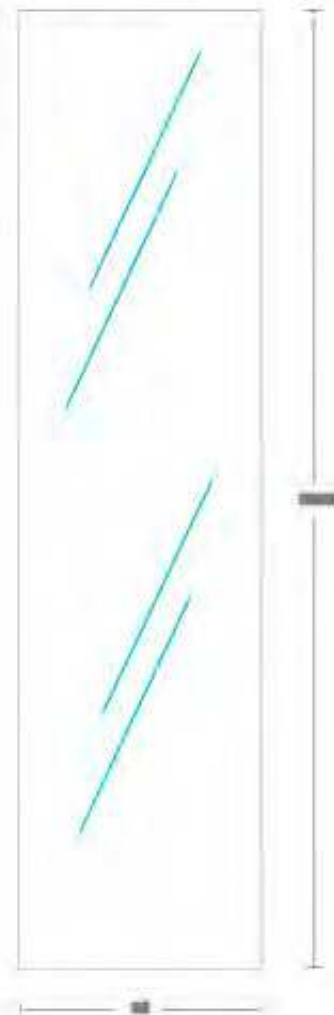

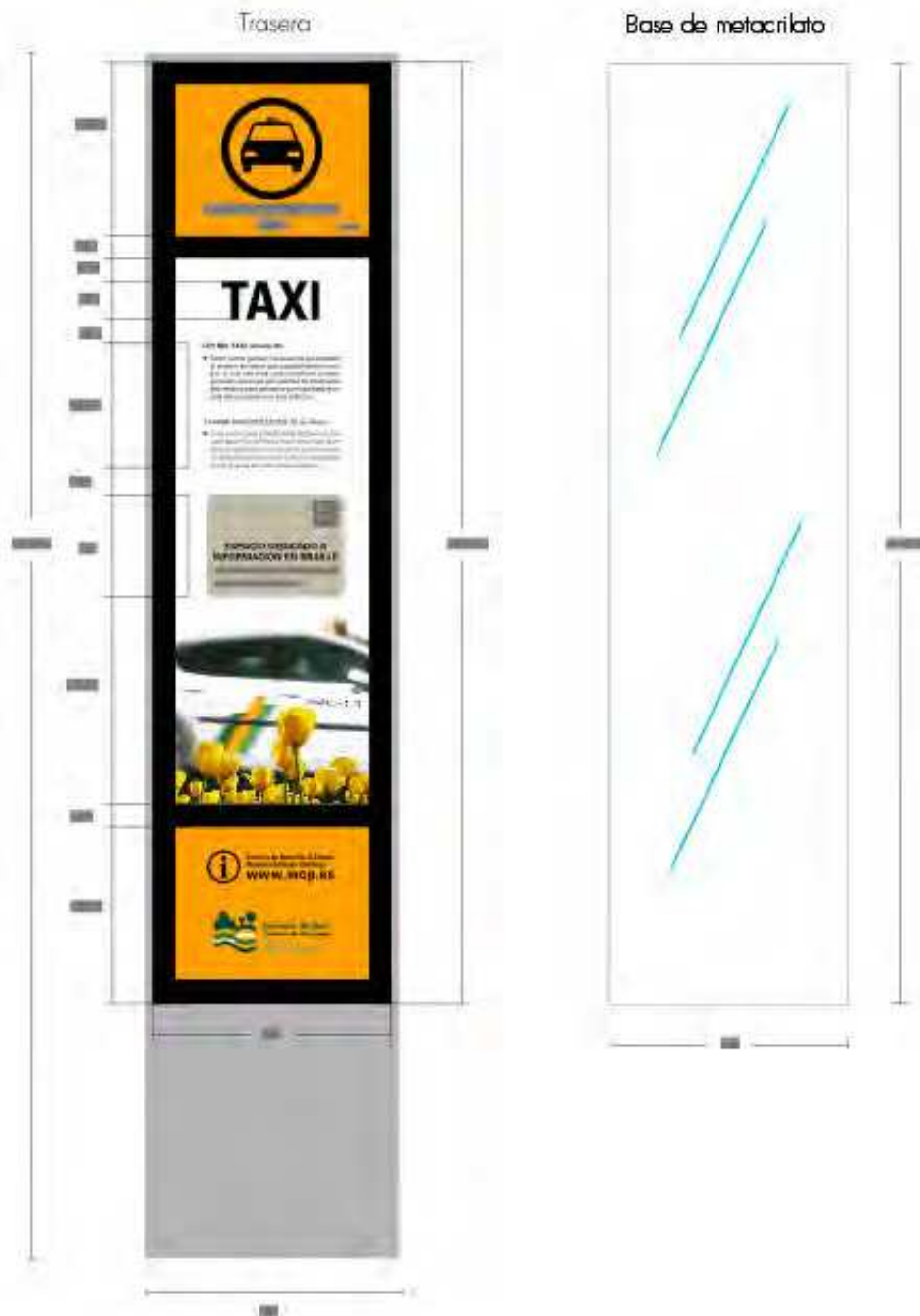

Tipografia: Futura, Futura Bold

Korporazio koloreak, PANTONE sortakoak:

3435 C Pantone

3415 C Pantone

130 C Pantone

556 C Pantone

Materiala

Binilo zeharrargia kanpoalderako, gutxienez 7 urteko bermea duena. Kanpoaldeko baldintzak jasaten dituzten tintak erabiliz egon beharko du koloretan inprimatuta, eta UV babesekeko ijeztu gardena izanen du, metakrilatoaren gainean aplikatuta. Mankomunitateak emanen du hori.

12.2 - Señalezta pen bertikala. Errepide seinaiek, taxi eremuei buruzkoak

A eremua hasten dela adierazteko seinalea
Koloretako bertsioa



Señal del Comienzo de la zona B
Versión a color



Señal del Fin de la zona A
Versión a color



Señal del Fin de la zona B
Versión a color



Tipografía: Futura, Futura Bold

Korporazio koloreak, PANTONE sortakoak:
3435 C Pantone
3415 C Pantone
130 C Pantone
556 C Pantone

Señal del Comienzo de la zona A
Versión B/N



Señal del Comienzo de la zona B
Versión B/N



Señal del Fin de la zona A
Versión B/N



Señal del Fin de la zona B
Versión B/N



Tipografía: Futura, Futura Bold

Korporazio koloreak
Beltza eta %40ko beltza

LAUGARREN TITULUA.- ZERBITZUAREN ANTOLAKUNTZARI BURUZ

I. KAPITULUA.- ZERBITZUAREN ANTOLAKUNTZARI BURUZKO ARAU OROKORRAK.

13. artikulua.- Zerbitzuaren antolakuntzari buruzko arau orokorrak.

a) Zerbitzua arautzen duen ordenantzaren 35. artikuluan ezarritakoarekin bat, Iruñerriko Mankomunitateak bere egiten ditu honako gaitasun hauek: mugikortasun zerbitzu egoki bat bermatzeko gutxieneko mailak ezartzekoa, eta zerbitzuaren ustiapen mota jakin bat inposatzekoa –denborazkoa zein espaziozkoa–, titularren beraien eta beren elkarte profesionalen zerbitzu-emate antolatuan gabeziak edo akatsak antzematen badira.

b) Lizentzia kopuru txiki bati eragiten dioten zerbitzu-antolaketak eta/edo aurreikusteko moduko aldaketak maiz izaten dituztenak mankomunitateburuaren ebazpen baten bidez zehaztu ahal izanen dira.

XEDAPEN IRAGANKOR BAKARRA.

Ordenantza honetako hirugarren tituluan dagoen korporazio irudi berria hura indarrean hasi eta hurrengo sei hilabeteetan egin beharko da. Nolanahi ere, Iruñerrian taxi zerbitzua batera emateko lurralde gunean taxi zerbitzua arautzen duen ordenantzaren lehen xedapen iragankorrean aurreikusitakoak aginduko du.

Dena dela, ibilgailuetan publizitatea sartzeko, edozein dela ere ibilgailu mota, beharrezkoa da irudi aldaketa egin izana, ordenantza honetako III. tituluan aurreikusitakoarekin bat.

AZKEN XEDAPEN BAKARRA.

Ordenantza hau indarrean hasiko da NAO n argitaratu eta hurrengo egunetik aurrera.